

湿式外装材システム

A P M 工 法

施工参考マニュアル

2023:0228 改定

ver:3

使用部材

防水通気シート

エアークッションシート (AP250)
規格 5mm × 1075mm × 20m
重量 8.4 kg / 巻

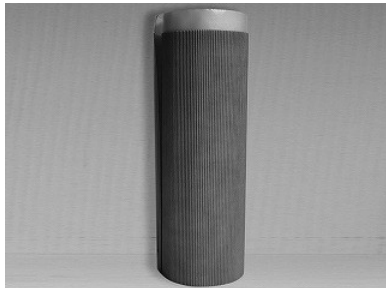

スターター(巾100)
規格 5mm × 100mm × 20m
重量 850 g / 巻

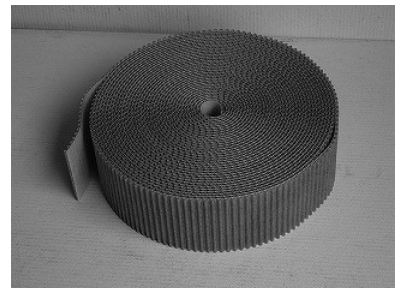

専用防水テープ

アクリル片面テープ (住化「プラスチック社製」)
規格 75mm × 20m



固定材

ステーブル
規格 1019J (ステンレス製)



ラス網

メタルリブ I型 (JIS 規格適合品)
規格 t 0.6 × 945 × 1870
重量 700 g / m²

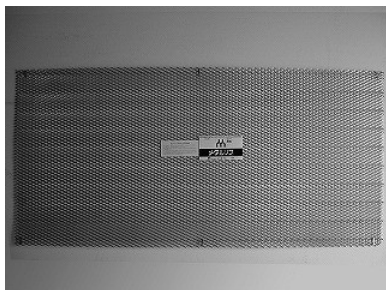

コーナーラス

規格 t 0.6 × (90 + 90) × 1830
重量 700 g / m²

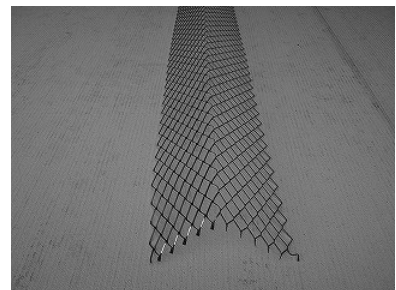

施工手順

基礎部分

①エアークッションシート スターター(巾100)の取付

土台部分にエアークッションシート スターター(巾100)をステープルで水平に張ります。

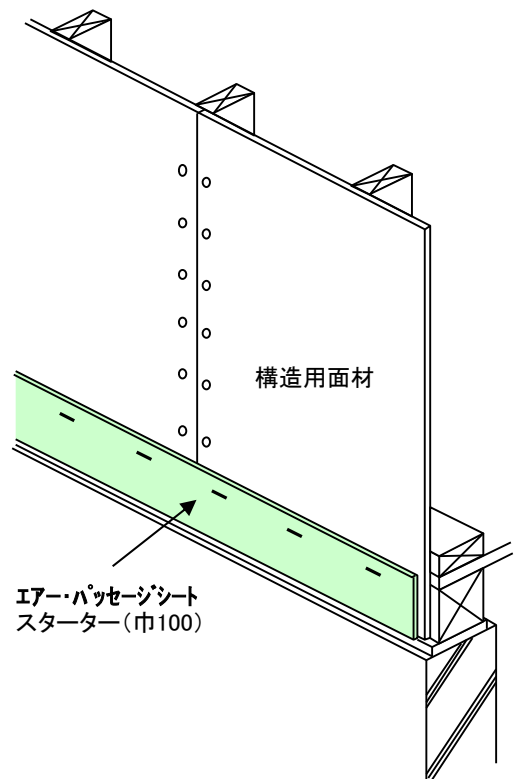

②土台水切り板金の取付

エアークッションシート スターター(巾100)の上に土台水切り板金を取付します。

※通気層を塞がないよう
水切り板金と基礎天端は
20mm以上あける。

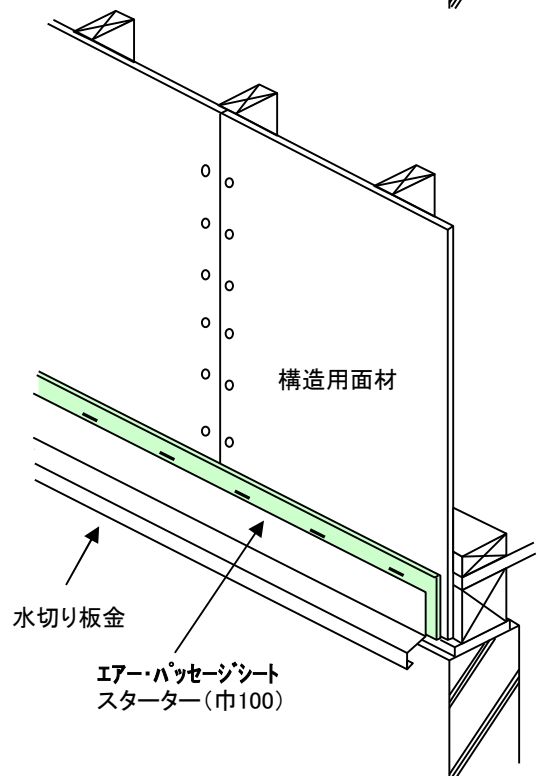
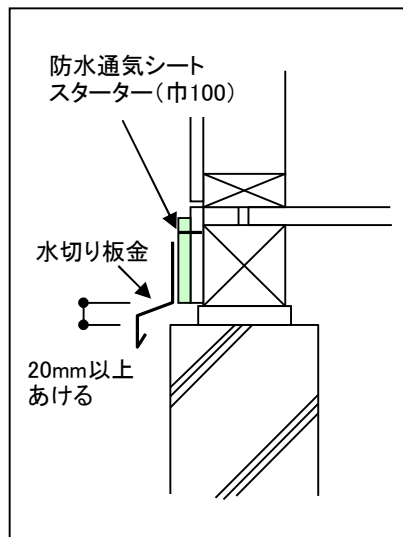

一般部

エアークッションシート (AP250) の張り付け

エアークッションシート (AP250) をスターターのコルゲートに突き付けし、水切り板金の上に防水紙を被せる。水平に注意しながら下から上に積み上げ、ステープルで止める。特に1段目を施工する際は水系等で水平を確認しながら施工する。

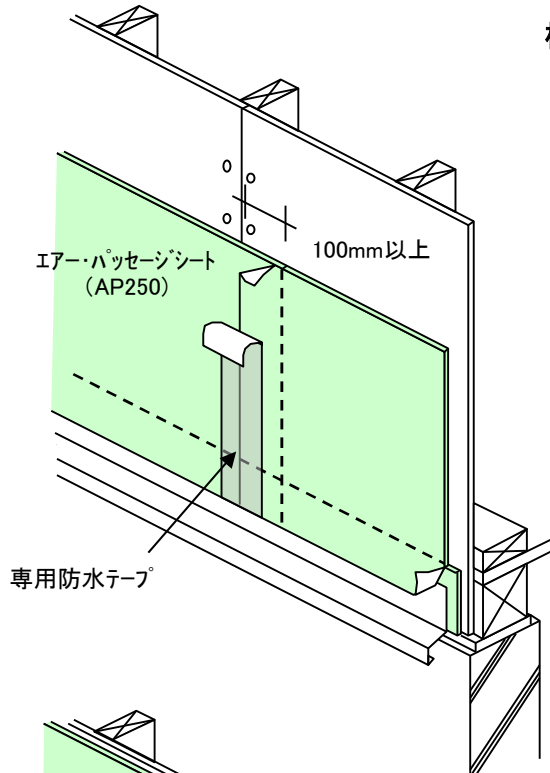

横方向重ね部の施工

横方向の施工は、エアークッションシート (AP250) の防水紙部分を残しコルゲート (通気層) を100mm以上取り、横のエアークッションシート (AP250) にコルゲートを突きつけ、防水部分を重ねる様に施工する。重ね部分は専用防水テープを貼り、防水施工をする。

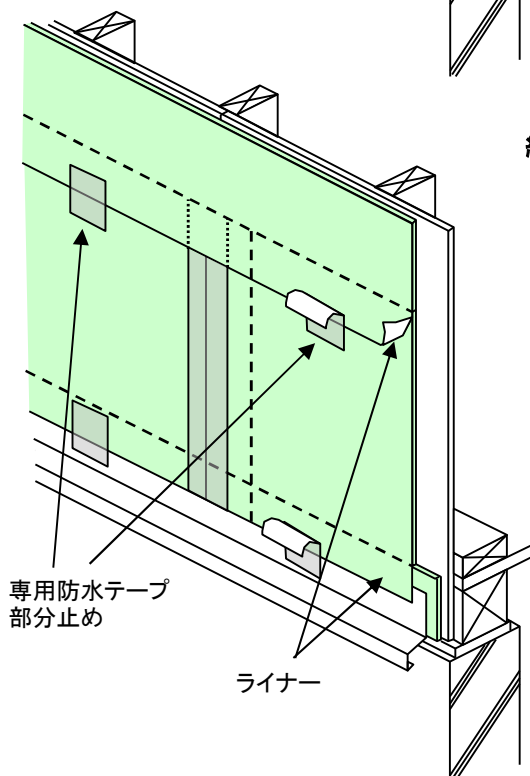
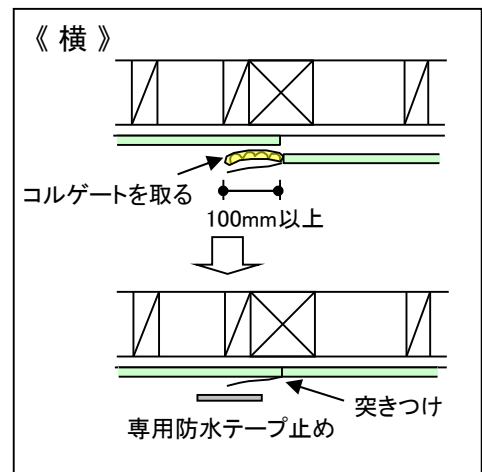

縦方向重ね部の施工

縦方向の施工は、下段のエアークッションシート (AP250) にライナーをかぶせ、コルゲート (通気層) を突きつけるように施工し、ライナーを部分的に専用防水テープで固定する。

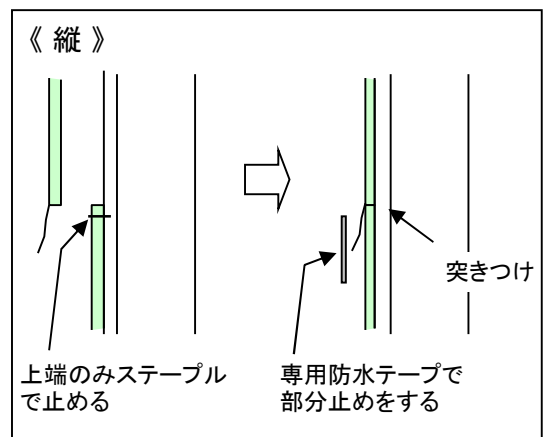

各部の収め

開口部

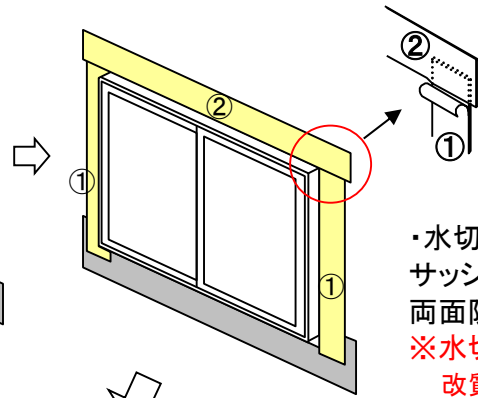
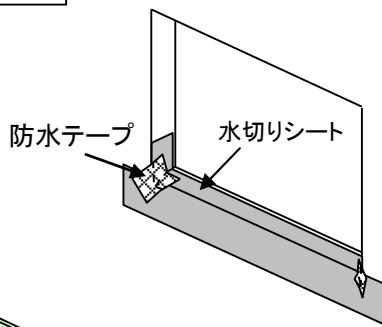

①の防水テープは
②の防水テープより
飛びださない。

・水切りシートを取り付け後、
サッシを固定し、左右、上の順で
両面防水テープを貼り付ける。

※水切りシートは
改質アスファルトフェルト又は、
JISA6111の透湿防水シート

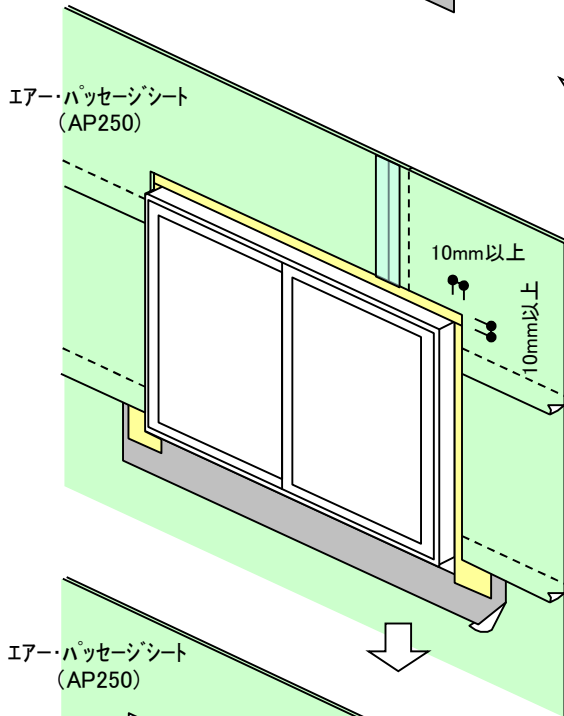

・サッシ廻りの両面防水テープの剥離紙を
剥がし、エア・パッセージシートを張ります。

※両面防水テープは、JISA6112に記載
両面粘着防水テープ又は、
同等性能を有する防水テープ

・サッシの左右、上部は、エア・パッセージ
シートをサッシ枠より10~20mm程度離して
張って下さい。

・サッシの下部は、水切りシートの内側に
エア・パッセージシートを差し込みます。
(サッシツバ部の手前まで)

・サッシの左右、上部はエア・パッセージ
シートを張った後、再度、専用の防水テープ
を貼ります。

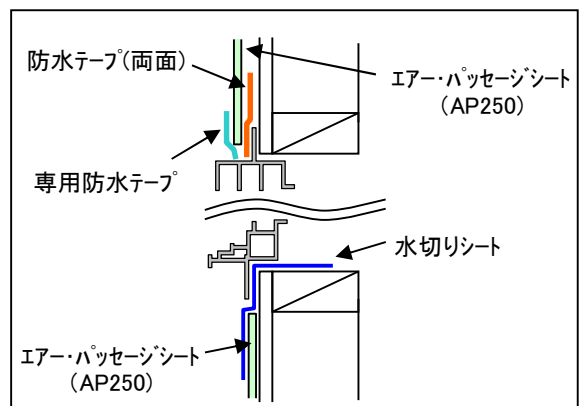
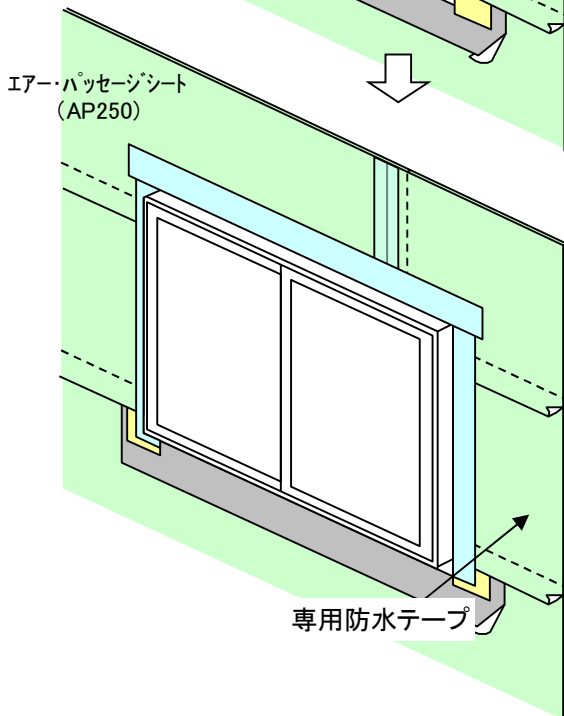

軒天部

水平軒天

- ・エアール・パッセージシートを軒天より100mm以上張り伸ばす。
- ・軒天下地をエアール・パッセージシートの上より取り付け、軒天を施工する。

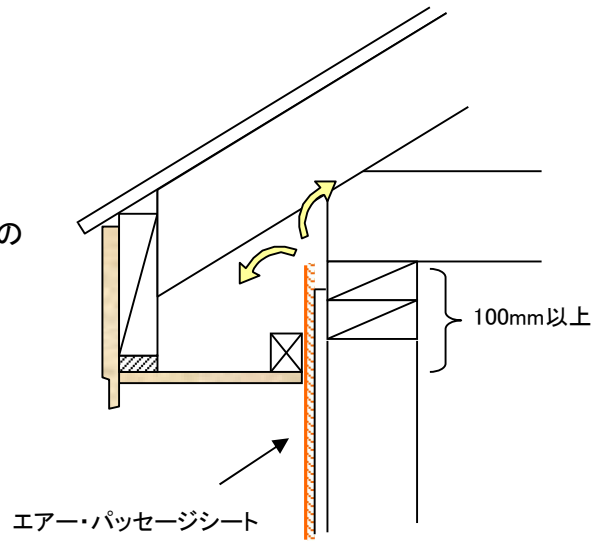

勾配軒天(下部)

- ・エアール・パッセージシートをタルキ(上弦材)の下部迄張り伸ばす。

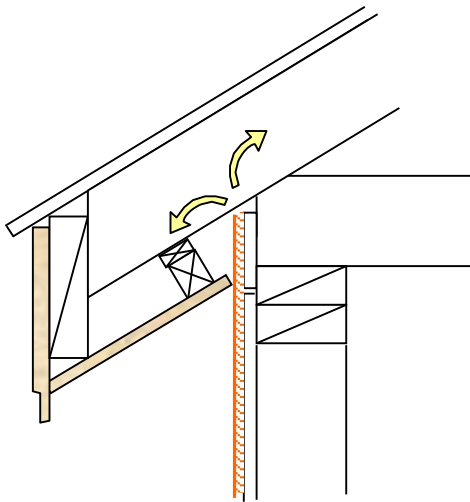

勾配軒天(上部)

- ・エアール・パッセージシートをタルキ(上弦材)の下部迄張り伸ばす。
- ・雨水の進入を防ぐため、予め取り付けられている先張り防水シートをエアール・パッセージシートに被せる。

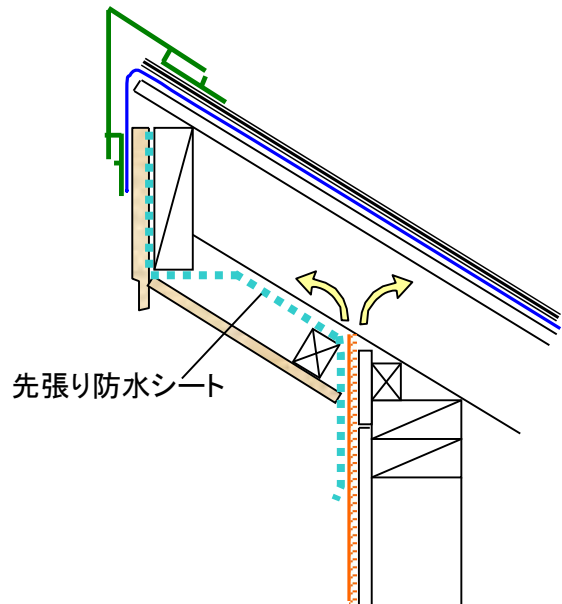

下屋部

・雨押さえ板金より20mm以上あけて
エア-パッセージを張る。

※通気層を塞がないように注意して施工する

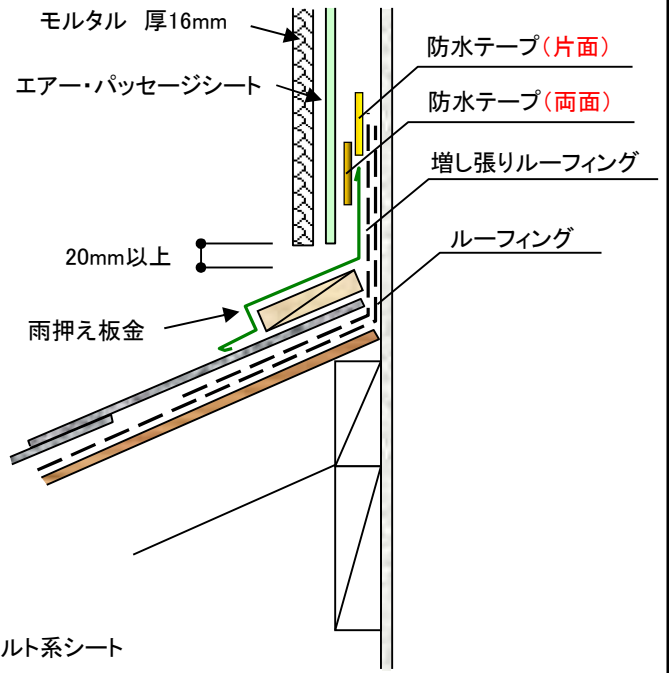

笠木部

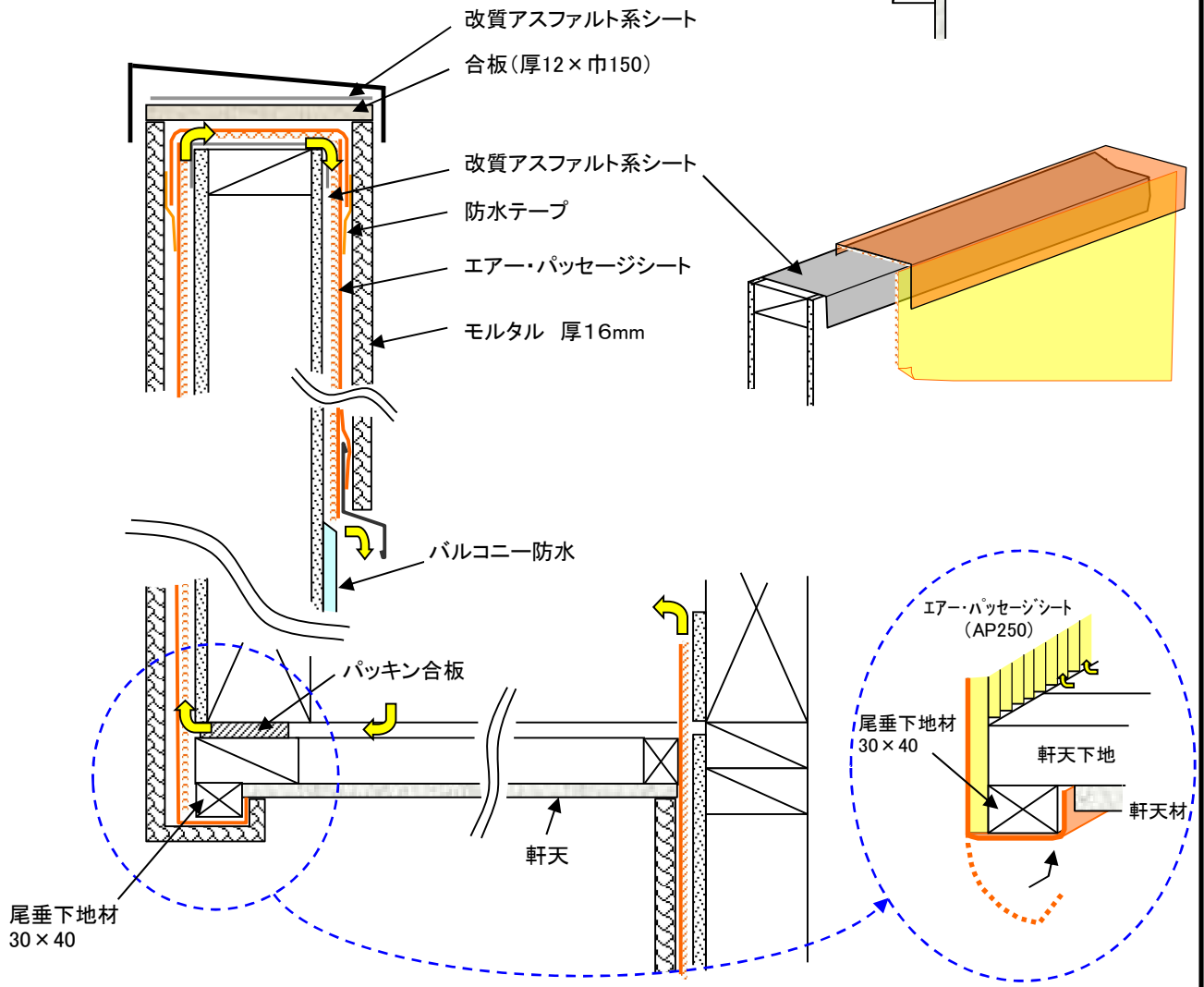

貫通部

躯体貫通部分の施工

配線コード、ダクト、エアコン配管、etc 等
外壁を貫通する部分全ては、
シーリング処理及び防水テープ貼りにて止水を
行なう。
下記に手順に従い施工をしてください。

配線コード、ダクト、エアコン配管、etc 等貫通

躯体貫通部分
シーリング処理及び防水テープ貼り

防水シート張り

防水シート貫通部分
シーリング処理及び防水テープ貼り

エアークッションシート(AP250)張り

エアークッションシート(AP250)貫通部分
シーリング処理

※シーリングが乾いた後
防水テープ貼り

エアークッションシート(AP250)貫通部分
防水テープ貼り

